

ГЛАВА 36

СТОЯНОЧНЫЙ ТОРМОЗ

СОДЕРЖАНИЕ

ОБЩАЯ ИНФОРМАЦИЯ	36-2	ПРОВЕРКА ВЫКЛЮЧАТЕЛЯ КОНТРОЛЬНОЙ ЛАМПЫ СТОЯНОЧНОГО ТОРМОЗА	36-4
ОСНОВНЫЕ ДАННЫЕ ДЛЯ РЕГУЛИРОВКИ И КОНТРОЛЯ	36-2	РЫЧАГ СТОЯНОЧНОГО ТОРМОЗА	36-5
СМАЗОЧНЫЕ МАТЕРИАЛЫ	36-3	СНЯТИЕ И УСТАНОВКА	36-5
ТЕХНИЧЕСКИЕ ОПЕРАЦИИ НА АВТОМОБИЛЕ	36-3	ТРОС СТОЯНОЧНОГО ТОРМОЗА	36-6
РАБОЧИЙ ХОД РЫЧАГА ПРИВОДА СТОЯНОЧНОГО ТОРМОЗА		СНЯТИЕ И УСТАНОВКА	36-6
ПРОВЕРКА И РЕГУЛИРОВКА	36-3	ТОРМОЗНЫЕ НАКЛАДКИ И БАРАБАН.	36-7
ПРИРАБОТКА ТОРМОЗНЫХ НАКЛАДОК	36-4	СНЯТИЕ И УСТАНОВКА	36-7
		ПРОВЕРКА	36-9

ОБЩАЯ ИНФОРМАЦИЯ

M1361000100496

Стояночный тормоз механического типа, действующий на задние колеса; при его активации используется рычаг привода.

ТЕХНИЧЕСКИЕ ХАРАКТЕРИСТИКИ

Показатель	Техническая характеристика
Тип	Барабанно-дисковый
Регулировка зазора	Ручное

КОНСТРУКТИВНАЯ СХЕМА

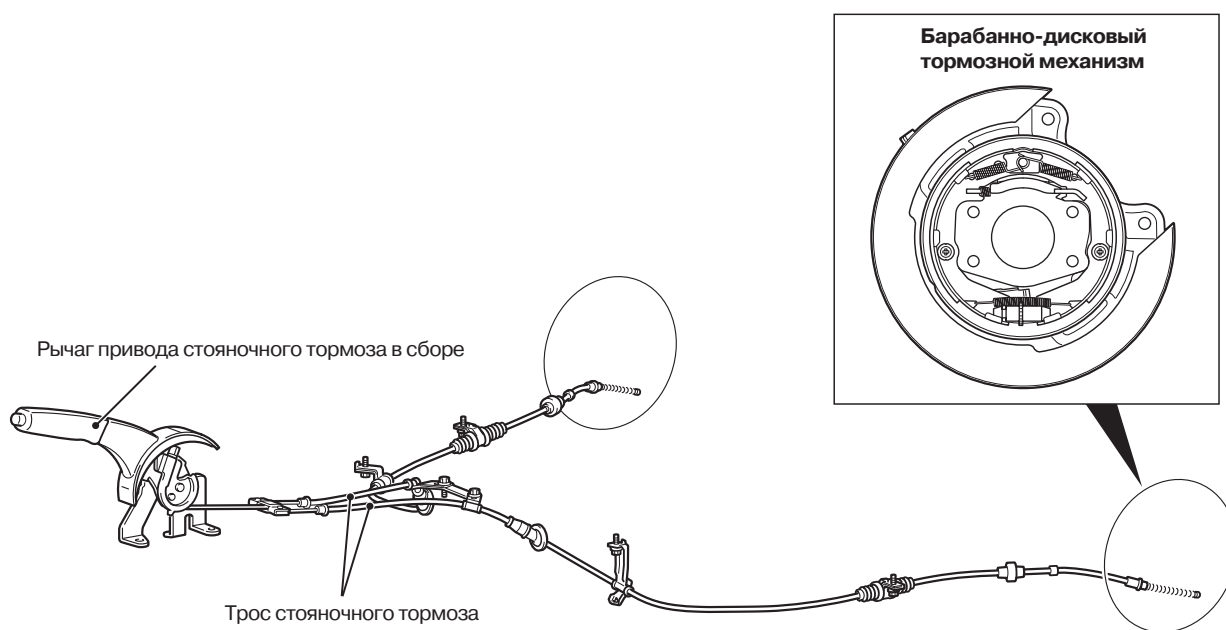

AC304152 AB

ОСНОВНЫЕ ДАННЫЕ ДЛЯ РЕГУЛИРОВКИ
И КОНТРОЛЯ

M1361000300382

Показатель	Номинальное значение	Предельное значение:
Рабочий ход рычага привода стояночного тормоза	5 - 7 зубцов	-
Толщина тормозных накладок заднего тормозного механизма, мм	2,8	1,0
Внутренний диаметр тормозного барабана задних колес, мм	168,0	169,0

СМАЗОЧНЫЕ МАТЕРИАЛЫ

M1361000400293

Показатель	Рекомендуемый смазочный материал
Поверхность контакта башмака заднего тормозного механизма и опорной пластины тормоза	Пластичная смазка SAE J310, NLGI No.1 или равнозначная ей
Колодка тормозного механизма заднего колеса в сборе	
Натяжитель колодки тормозного механизма заднего колеса	

ТЕХНИЧЕСКИЕ ОПЕРАЦИИ НА АВТОМОБИЛЕ

ПРОВЕРКА И РЕГУЛИРОВКА РАБОЧЕГО ХОДА РЫЧАГА ПРИВОДА СТОЯНОЧНОГО ТОРМОЗА

M1361000900339

1. Потяните рычаг привода стояночного тормоза усилием примерно 200 Н и сосчитайте число зубцов хода рычага по сектору.

Номинальное значение: 5 – 7 зубцов

2. Если ход рычага привода стояночного тормоза не соответствует норме, отрегулируйте его следующим образом.

- (1) Снимите заднюю консоль в сборе (См. главу 52А, "Задняя напольная консоль", СТР. 52А-8).

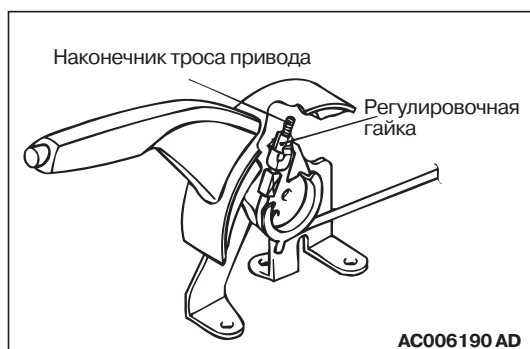

- (2) Ослабьте регулировочную гайку, чтобы переместить ее к концу троса привода и ослабить его.
- (3) Снимите колеса.
- (4) Удалите воздух из основной тормозной системы. (См. главу 35А, "Технические операции на автомобиле, Удаление воздуха из системы", СТР. 35А-7).

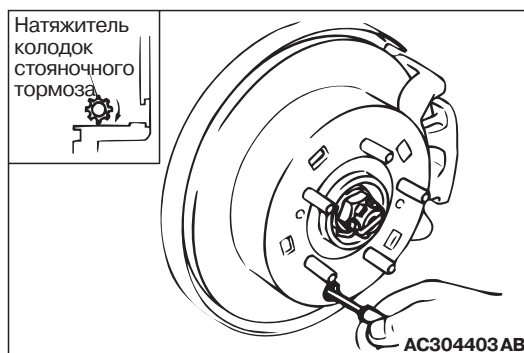

- (5) Отверните заглушку ступицы заднего колеса, затем отверткой с плоским жалом поверните натяжитель в направлении стрелки (в направлении раздвигающем колодки) так, чтобы диск не мог вращаться.

Верните натяжитель назад на 5 зубцов (в направлении обратном стрелке).

- (6) Вращением регулировочной гайки отрегулируйте рабочий ход привода стояночного тормоза на номинальный уровень. По окончании регулировки, проверьте чтобы не было зазора между регулировочной гайкой и рычагом стояночного тормоза. Убедитесь в том, что регулировочная гайка закреплена ее держателем.

ВНИМАНИЕ

Если ход рычага привода стояночного тормоза меньше нормы, а затормаживание при стоянке сильное, то возможно прихватывание (заедание) тормоза при движении автомобиля.

- (7) Отпустите стояночный тормоз и вращением задних колес убедитесь в отсутствии прихватывания тормозных механизмов задних колес.

ПРИРАБОТКА ТОРМОЗНЫХ
НАКЛАДОК

M1361001100240

ВНИМАНИЕ

Выполните операции по приработке тормозных накладок в месте с хорошей обзорностью, обратите особое внимание на обеспечение мерам безопасности.

Выполните следующие операции для приработки тормозных накладок при замене тормозных колодок задних колес или при замене тормозных дисков задних колес или в случае неудовлетворительного срабатывания тормозной системы.

1. Вращением регулировочной гайки отрегулируйте рабочий ход привода стояночного тормоза на номинальный уровень.

Рекомендуемое значение: 5 – 7 зубцов (Усилие, прикладываемое к рычагу привода стояночного тормоза: составляет примерно 200 Н)

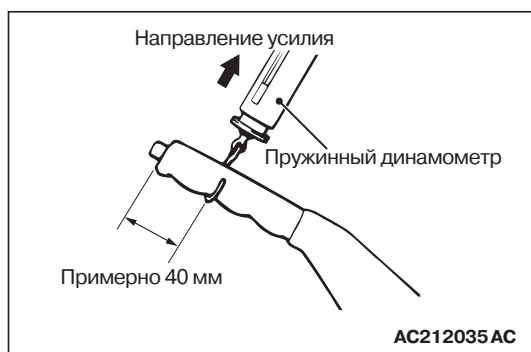

2. Прицепите к средней части рукоятки стояночного тормоза пружинный динамометр и потяните за него усилием 100 – 150 Н в направлении перпендикулярном рукоятке.

3. Проедьте на автомобиле расстояние около 100 метров с постоянной скоростью 35 – 50 км/ч.
4. Отпустите рычаг стояночного тормоза и дайте тормозному механизму остыть в течение 5 – 10 минут.
5. Повторите эту операцию на этапах со 2 по 4 четыре-пять раз, чтобы убедиться в нормальной работе тормозной системы.

ПРОВЕРКА ВЫКЛЮЧАТЕЛЯ
КОНТРОЛЬНОЙ ЛАМПЫ
СТОЯНОЧНОГО ТОРМОЗА

M1361003300381

1. Снимите заднюю консоль в сборе (См. главу 52А, "Задняя напольная консоль", СТР. 52А-8).
2. Снимите переднее сиденье в сборе (с правой стороны) (См. главу 52А, "Переднее сиденье", СТР. 52А-24).

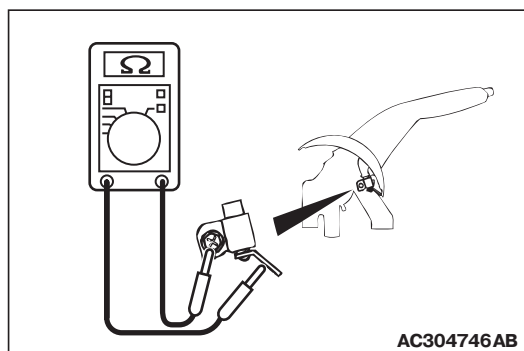

3. Проверьте наличие проводимости между выводом выключателя лампы стояночного тормоза и монтажным болтом выключателя.

При вытянутом рычаге стояночного тормоза	Не более 2 Ом
При отпущенном рычаге стояночного тормоза	Разрыв цепи

РЫЧАГ СТОЯНОЧНОГО ТОРМОЗА

СНЯТИЕ И УСТАНОВКА

M1361001300330

Дополнительные операции перед снятием

Снятие задней консоли в сборе и кронштейна задней консоли (См. главу 52А, "Задняя напольная консоль", СТР. 52А-8).

Дополнительные операции после установки

- Регулирование рабочего хода рычага привода стояночного тормоза (См. СТР. 36-3).
- Установка кронштейна задней консоли и задней консоли в сборе (См. главу 52А, "Задняя напольная консоль", СТР. 52А-8).

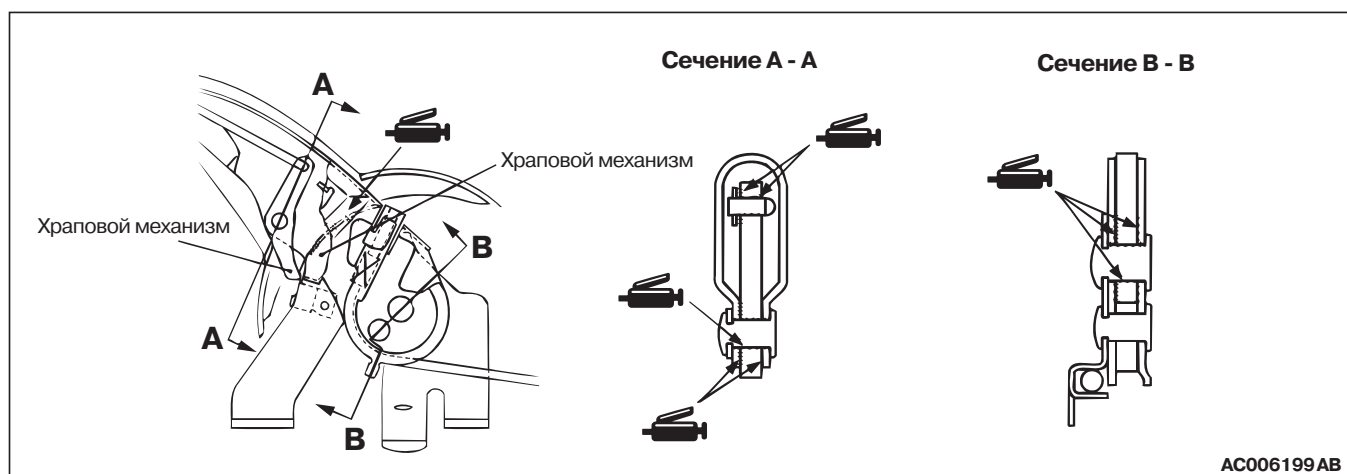
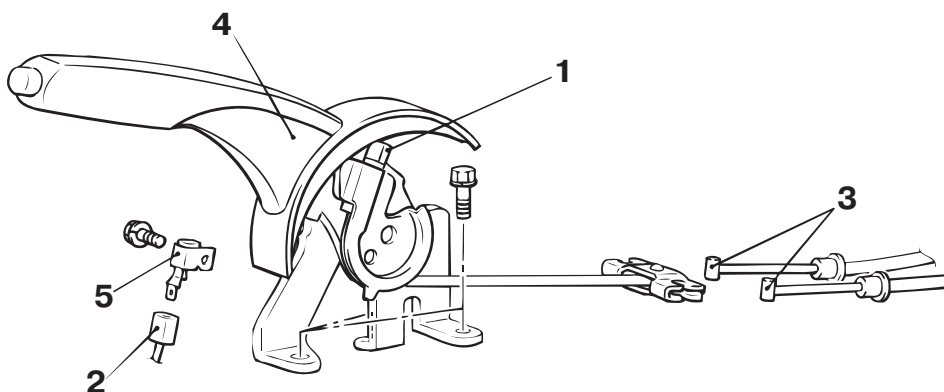

AC006199AB

Последовательность снятия деталей

1. Регулировочная гайка.
2. Разъем выключателя контрольной лампы стояночного тормоза.
3. Соединение троса стояночного тормоза.
4. Рычаг привода стояночного тормоза в сборе.
5. Выключатель контрольной лампы стояночного тормоза.

ТРОС СТОЯНОЧНОГО ТОРМОЗА

СНЯТИЕ И УСТАНОВКА

M1361001900785

Дополнительные операции перед снятием

- Снятие задней консоли в сборе и кронштейна задней консоли (См. главу 52А, "Задняя напольная консоль", [СТР. 52А-8](#)).
- Снятие подушки заднего сиденья в сборе (См. главу 52А, "Заднее сиденье", [СТР. 52А-28](#)).

Дополнительные операции после установки

- Регулирование рабочего хода рычага привода стояночного тормоза (См. [СТР. 36-3](#)).
- Установка подушки заднего сиденья в сборе (См. главу 52А, "Заднее сиденье", [СТР. 52А-28](#)).
- Установка кронштейна задней консоли и задней консоли в сборе (См. главу 52А, "Задняя напольная консоль", [СТР. 52А-8](#)).

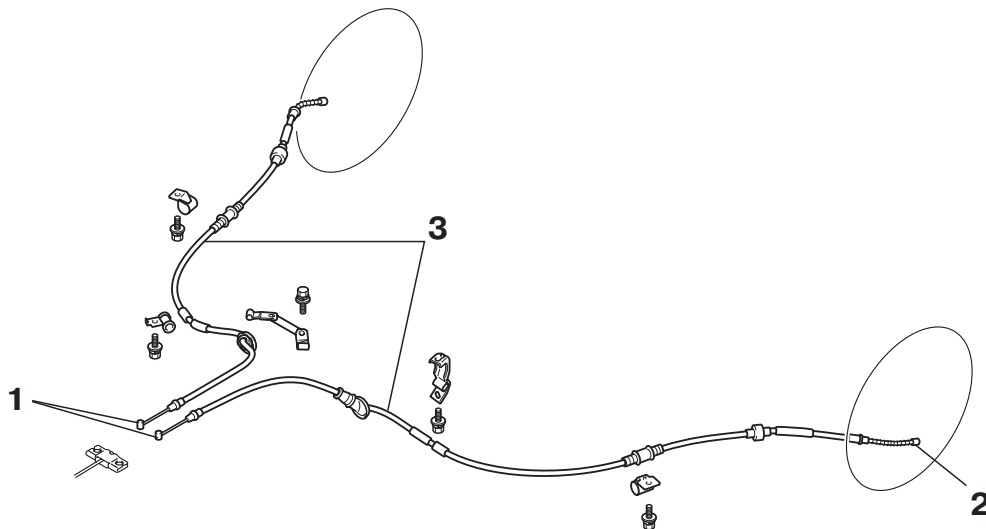

АС301226 АВ

Последовательность снятия деталей

- Колодка тормозного механизма заднего колеса в сборе (См. [СТР. 36-7](#)).
- Вращением регулировочной гайки ослабьте рабочий ход привода стояночного тормоза.

Последовательность снятия деталей

1. Соединение троса стояночного тормоза.
2. Соединение троса стояночного тормоза.
3. Трос стояночного тормоза.

ТОРМОЗНЫЕ НАКЛАДКИ И БАРАБАН МЕХАНИЗМА СТОЯНОЧНОГО ТОРМОЗА

СНЯТИЕ И УСТАНОВКА

M1361002500296

Дополнительные операции после установки

- Проверка и регулирование рабочего хода рычага привода стояночного тормоза (См. [СТР. 36-3](#)).
- Приработка тормозных накладок стояночного тормоза (См. [СТР. 36-4](#)).

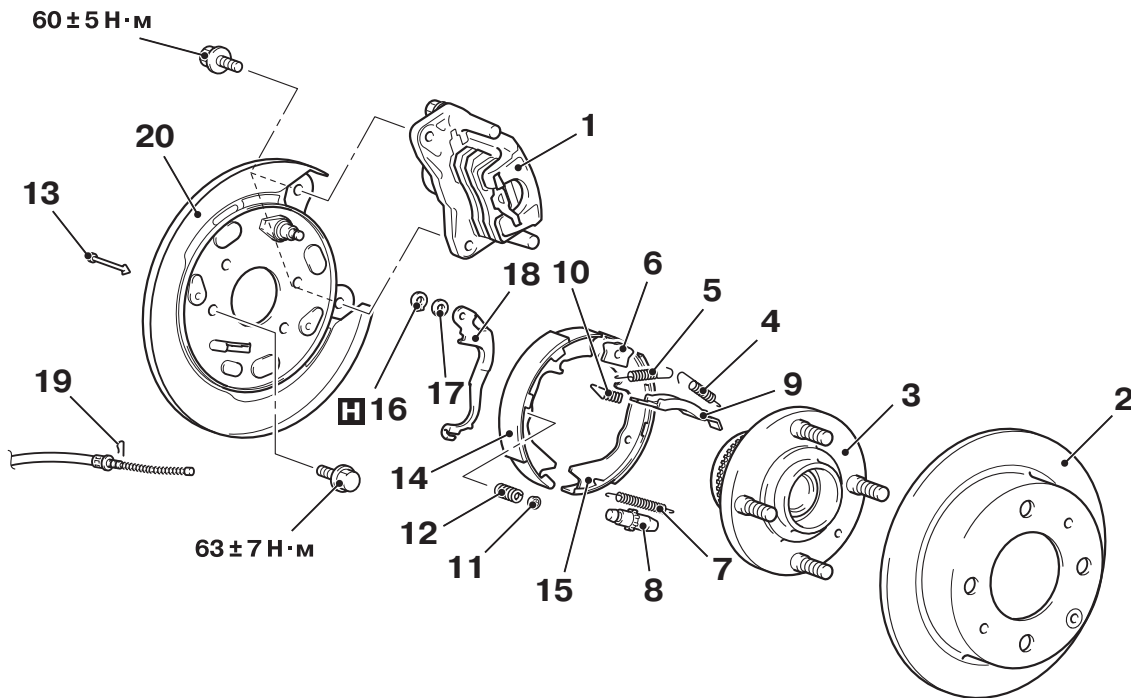

AC304238 AB

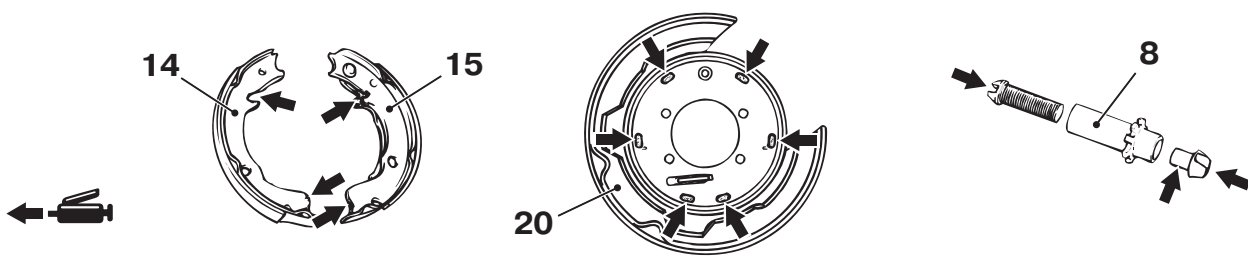

Рекомендуемая пластичная смазка: Смазка для тормозных механизмов SAE J310, NLGI №3

Последовательность снятия деталей

<<A>>

1. Тормозной механизм заднего колеса в сборе.
2. Диск тормозного механизма заднего колеса.
3. Ступица заднего колеса в сборе (См. главу 27, "Ступица заднего колеса в сборе", [СТР. 27-6](#)).

>>D<<

4. Стяжная пружина тормозных колодок.

Последовательность снятия деталей

>>D<<

5. Стяжная пружина тормозных колодок.
6. Направляющая пластина тормозных колодок.
7. Стяжная пружина автонатяжителя тормозных колодок.

>>C<<

8. Натяжитель тормозных колодок
9. Разжимная планка привода стояночного тормоза.

Последовательность снятия деталей

10. Стяжная пружина "тормозная колодка - разжимная планка".
11. Крышка пружины тормозной колодки.
12. Поддерживающая пружина тормозной колодки.
13. Палец тормозной колодки
14. Задняя колодка тормозного механизма заднего колеса в сборе.
15. Задняя колодка тормозного механизма заднего колеса в сборе.
- <<В>> >>В<< 16. Фиксатор узла привода стояночного тормоза.
- >>А<< 17. Шайба фиксатора узла привода стояночного тормоза.
18. Рычаг узла привода стояночного тормоза.
19. Зажим троса стояночного тормоза.
20. Опорный щит тормозного механизма задних колес.

ОПЕРАЦИИ ПО СНЯТИЮ ДЕТАЛЕЙ

<<А>> СНЯТИЕ ТОРМОЗНОГО МЕХАНИЗМА ЗАДНЕГО КОЛЕСА В СБОРЕ

Отсоедините тормозной механизм заднего колеса в сборе и подвяжите его проволокой или шнуром к кузову автомобиля.

<<А>> СНЯТИЕ ФИКСАТОРА УЗЛА ПРИВОДА СТОЯНОЧНОГО ТОРМОЗА

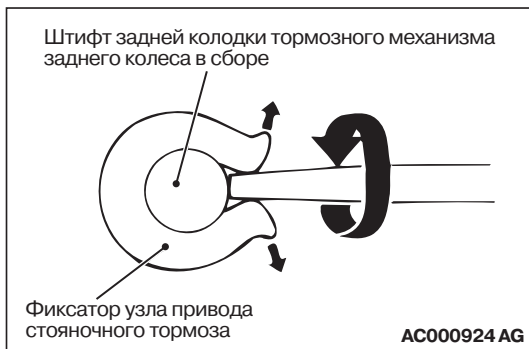

Для раскрытия фиксатора узла привода стояночного тормоза рекомендуется использовать отвертку с плоским жалом. Снимите фиксатор узла привода стояночного тормоза

ОПЕРАЦИИ ПО УСТАНОВКЕ ДЕТАЛЕЙ

>>А<< УСТАНОВКА ШАЙБЫ ФИКСАТОРА РЫЧАГА ПРИВОДА СТОЯНОЧНОГО ТОРМОЗА

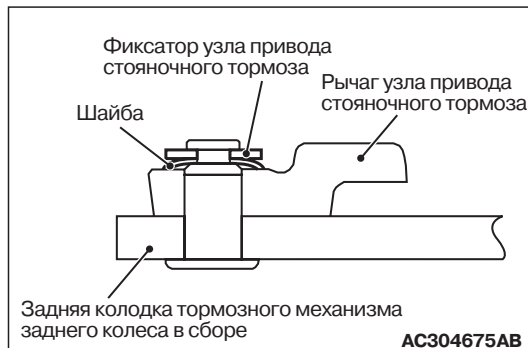

Установите шайбу так, как показано на рисунке.

>>А<< УСТАНОВКА ФИКСАТОРА УЗЛА ПРИВОДА СТОЯНОЧНОГО ТОРМОЗА

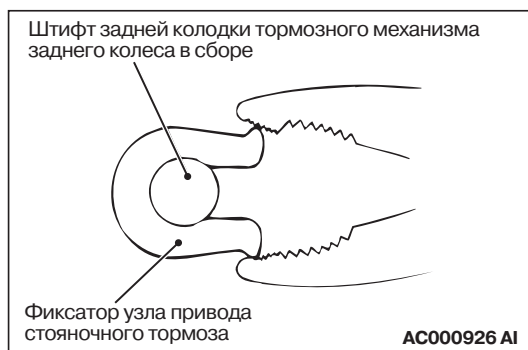

Для закрытия фиксатора узла привода стояночного тормоза на пальце, рекомендуется использовать пассатижи или аналогичный инструмент.

>>А<< УСТАНОВКА НАТЯЖИТЕЛЯ ТОРМОЗНЫХ КОЛОДОК

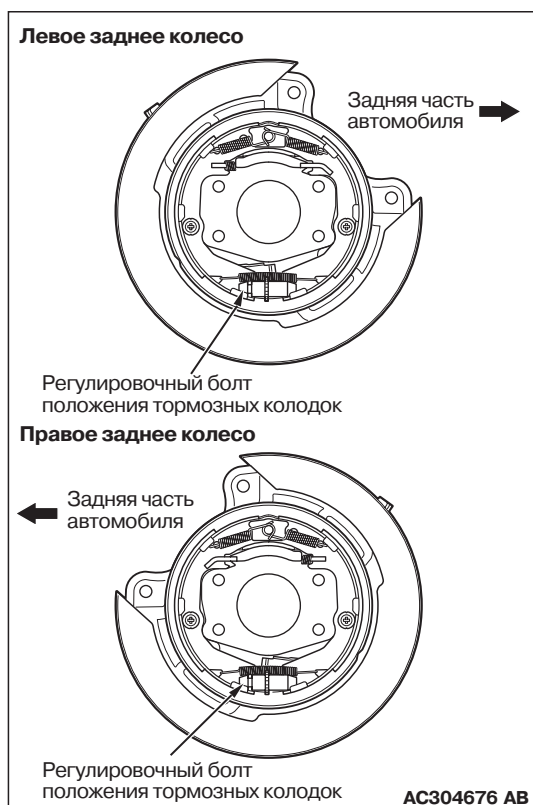

Установите натяжитель тормозных колодок так, чтобы регулировочный болт левого заднего колеса имел направление к передней части автомобиля, а регулировочный болт правого заднего колеса по направлению к задней части автомобиля.

>>А<< УСТАНОВКА СТЯЖНЫХ ПРУЖИН ТОРМОЗНЫХ КОЛОДОК

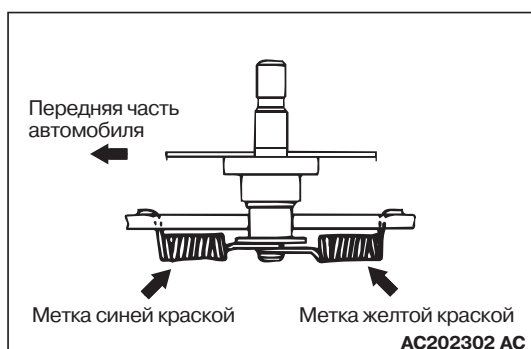

Стяжные пружины тормозных колодок нельзя менять местами, поскольку их характеристики различаются. Одна из пружин, имеющая синюю метку, должна устанавливаться ближе к передней части автомобиля, а другая, имеющая желтую метку, к задней части автомобиля.

NOTE: На рисунке показано левое заднее колесо. Правое заднее колесо имеет зеркально симметричную конструкцию тормозного механизма.

ПРОВЕРКА

M1361002600248

ПРОВЕРКА ТОРМОЗНЫХ НАКЛАДОК И БАРАБАНА МЕХАНИЗМА СТОЯНОЧНОГО ТОРМОЗА

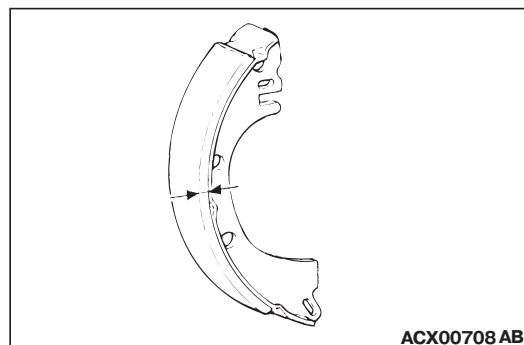

1. Измерьте толщину тормозной накладки в нескольких местах.

Номинальное значение: 2,8 мм

Предельное значение: 1,0 мм

2. Если толщина тормозной накладки меньше предельного значения, замените тормозные колодки с обеих сторон автомобиля. Менять тормозные колодки только с одной стороны не допускается.

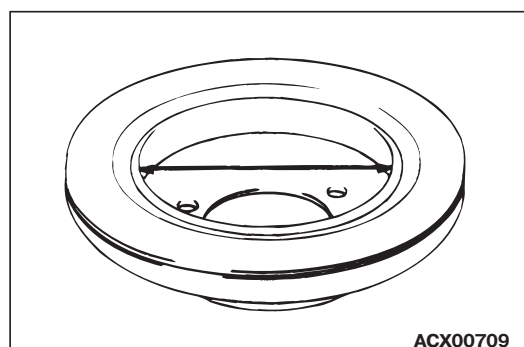

3. Измерьте внутренний диаметр тормозного барабана в нескольких местах.

Номинальное значение: 168,0 мм

Предельное значение: 169,0 мм

4. Если внутренний диаметр барабана превосходит предельное значение, или имеется значительный односторонний износ, замените задний тормозной барабан.

NOTES